



Automobile Club d'Italia

COMMISSIONE SPORTIVA AUTOMOBILISTICA ITALIANA

**SCHEDA D'OMOLOGAZIONE
FRENO A FUNZIONAMENTO IDRAULICO
MINIKART & BABYKART**

Form. Omol.FR.60

N. OMOL.
09/FR/14

Costruttore	PCR s.r.l.
Marca	PCR
Modello	FUTURA
Tipo	IDRAULICO

Validità Omologazione 2010 – 2014

Pagine 3

La presente scheda d'omologazione riproduce descrizioni, foto, illustrazioni e dimensioni dell'impianto frenante al momento dell'omologazione. L'impianto frenante deve rimanere originale di fabbrica, qualsiasi tipo di lavorazione atta a modificarne l'originalità è VIETATA

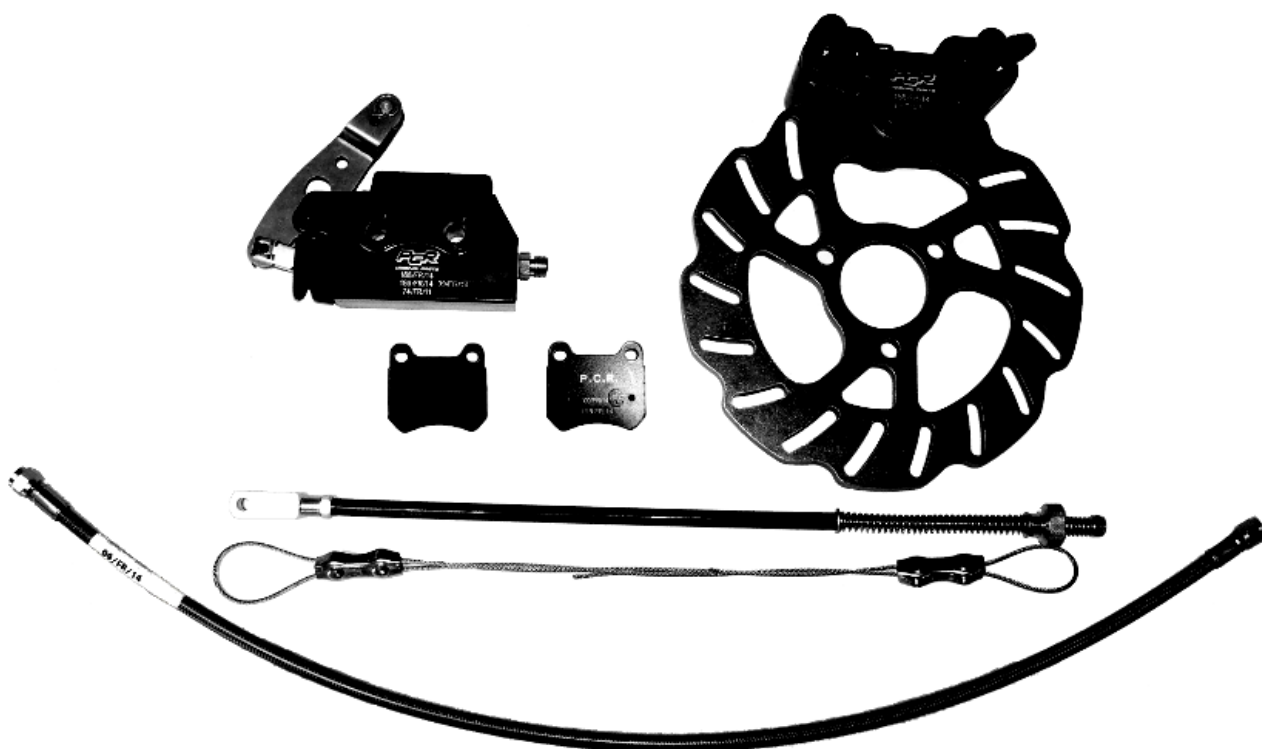

**FOTO DEL SISTEMA FRENANTE COMPLETO PRESENTATO ALL'ATTO
DELL'OMOLOGAZIONE**

Firma e timbro della CSAI

Firma e timbro del Costruttore



Giuseppe...

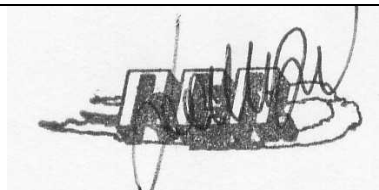



DIMENSIONI DEL DISCO E DEI SUOI ELEMENTI

		TOLLERANZE (+/-)
SPESSORE DISCO	4	mm. 2,00
DIAMETRO ESTERNO DISCO	181	mm. 2,00
DIAMETRO DI UTILIZZO DELLE PASTICCHE	181	mm. 3,00
DIAMETRO PISTONCINO/I POMPA FRENI	25.4	mm 0,5
LARGHEZZA TOTALE DELLA PASTICCA	61.5	mm. 1,00
LARGHEZZA DEL FERODO	59.5	mm. 1,00

Tutti gli elementi dell'impianto frenante devono riportare il numero di omologazione assegnato

DISEGNO TECNICO DELL'IMPIANTO e DESCRIZIONE COMPONENTI

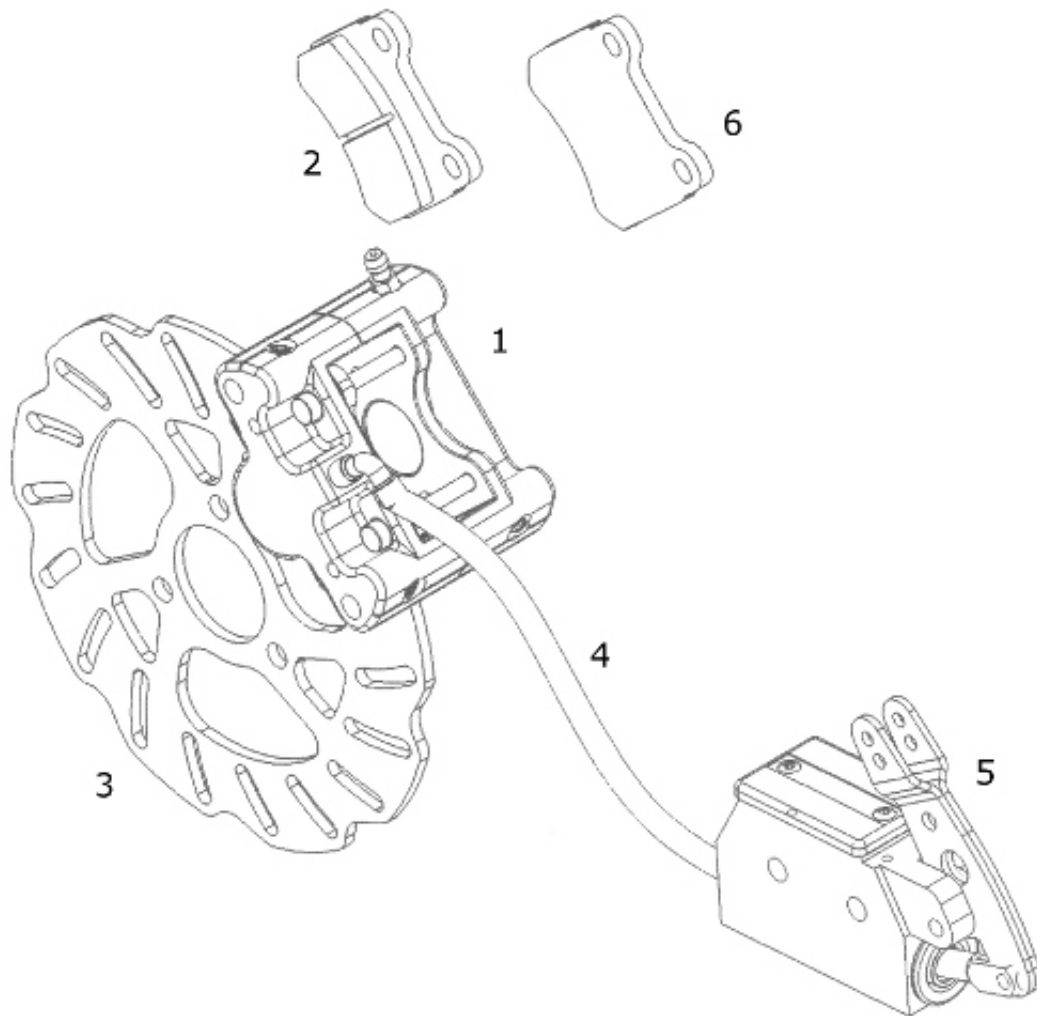

LISTA DEI RICAMBI

DESCRIZIONE	CODICE
1- PINZA FRENO FUTURA COMPLETA	FREA02
2- PASTIGLIA FRENO	FREA021
3- DISCO FRENO FUTURA	DIS02
4- TUBO FRENO FUTURA	AT641
5- POMPA FRENO	FRK01
6- DISTANZIALE PINZA (OPTIONAL)	FRE272